

CLOTURE ALUSTYL NOTICE DE POSE

Barreaux inclinés

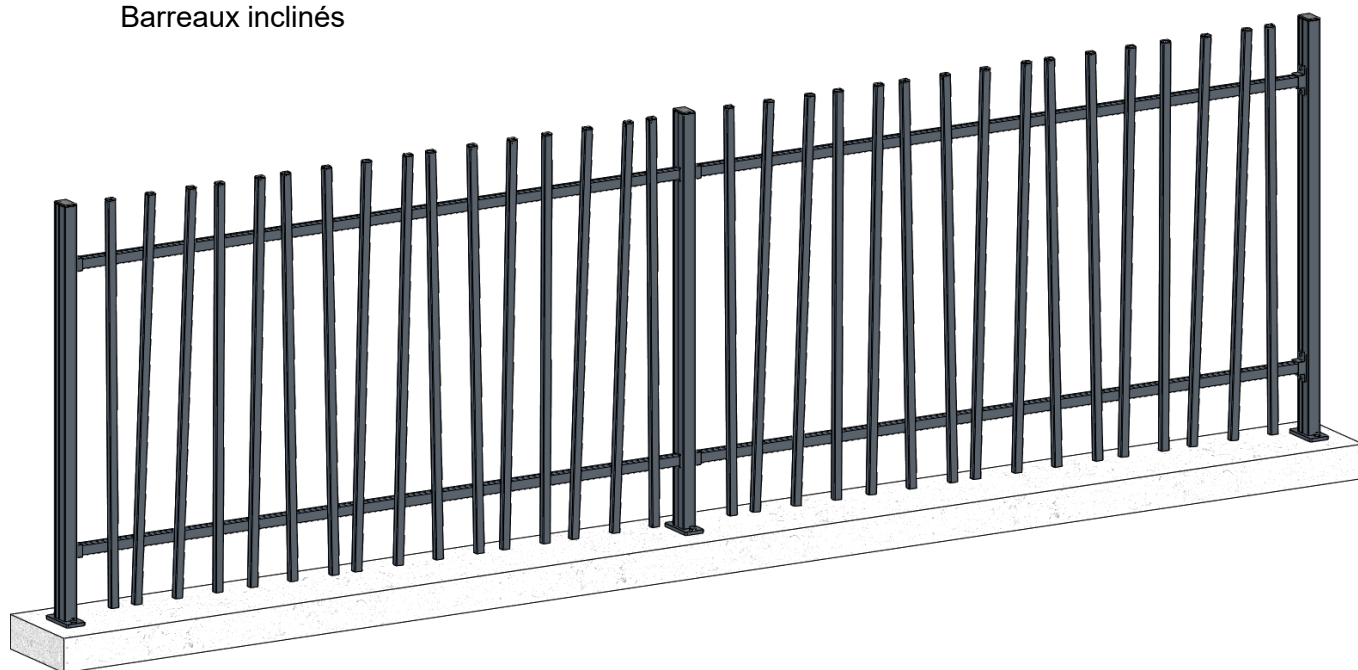

Barreaux droits

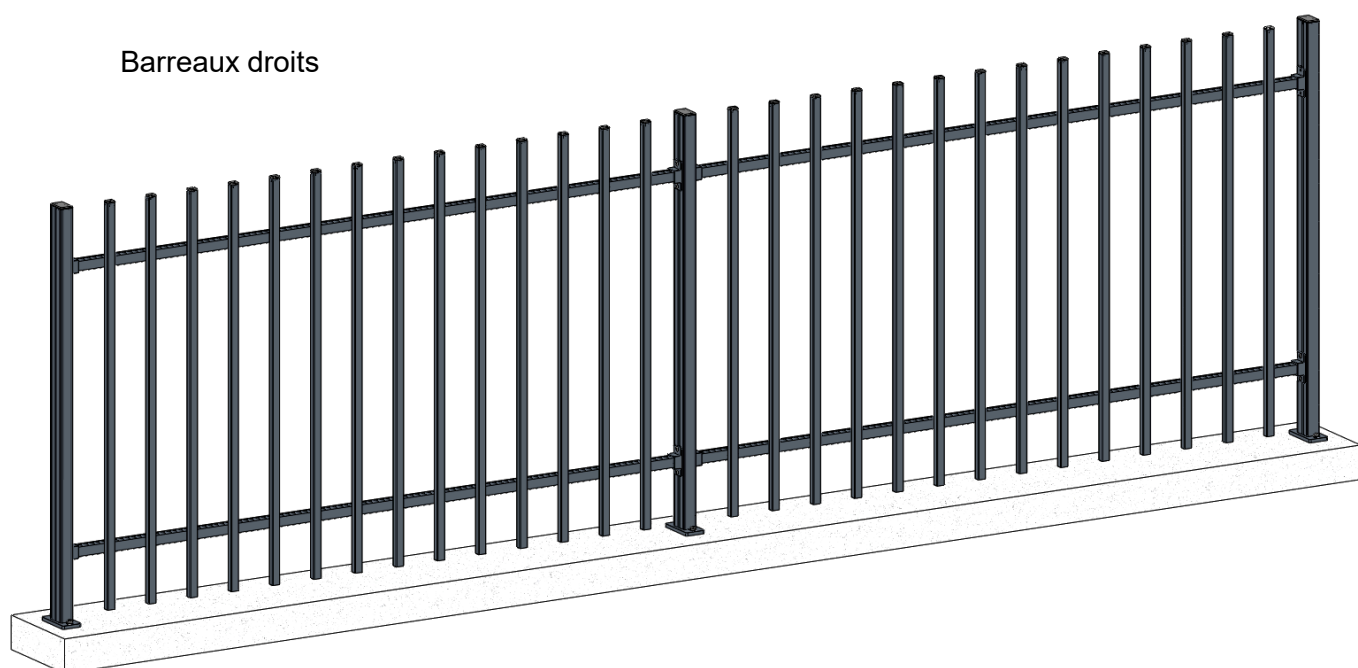

Éléments qui composent la clôture

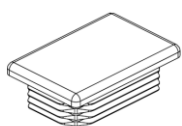

Chapeau poteau

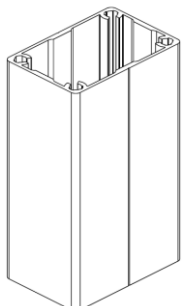

Poteau NPOT6040

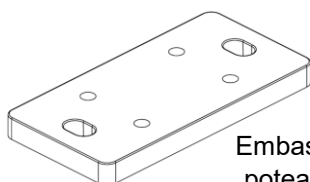

Embase poteau

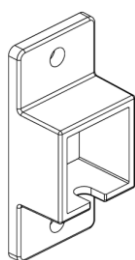

Embase traverse

Module barreaudage (barreaux inclinés ou droits)
Hauteur: 0,8m - 1,2m ou 1,6m selon modèles

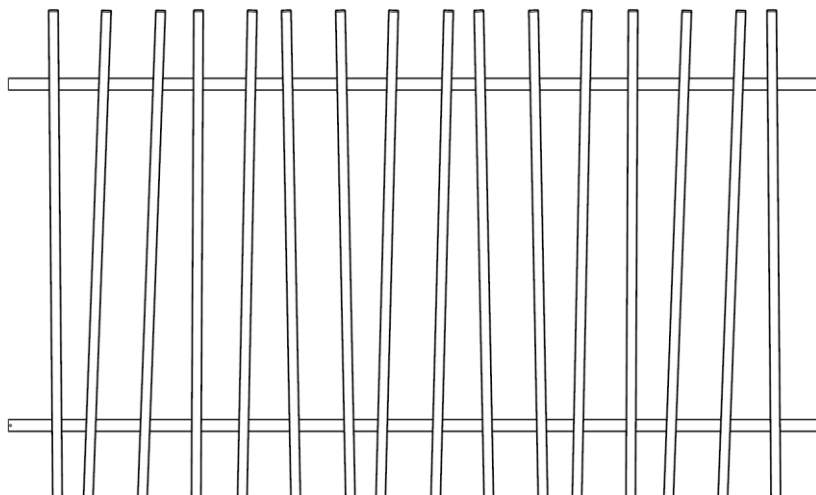

Vis Torx 5,5x50
(x4 / poteau)



Vis TH 4,8x19 (tête noire)
(x3 / embase traverse)

Éléments en option

Kit pour fixation

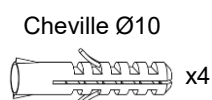
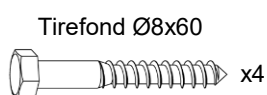

Kit pour fixation rallongé

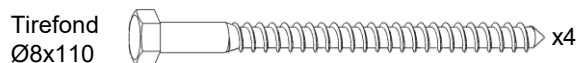

Sachet cales de réglage platines



Kit fixation pour soubassement béton



Profil U x2

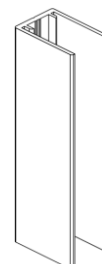

Recommandations:

Stockage:

A réception des éléments de votre clôture:

- Vérifier la présence de tous les éléments ainsi que la quincaillerie nécessaire à la pose.
- Stocker à l'abri des intempéries.

Fixations:

Assurez vous de la solidité de votre support avant la pose, consolider le si besoin.

Des chevilles plastiques sont fournies avec la clôture. Ces chevilles sont prévues pour une pose sur des éléments pleins en béton. Des chevilles spécifiques seront nécessaires si les chevilles plastiques ne conviennent pas aux matériaux sur lesquels la clôture doit être fixée.

Consignes de sécurité:

Ne pas faire la pose de la clôture si le vent est supérieur à 40 km/h.

Ne quittez pas le chantier sans vous assurer que la clôture soit bien fixée.

Lors de l'utilisation de matériel électroportatif, il est fortement conseillé de vous équiper des protections ci-dessous.



Lunettes de protection



Casque anti-bruit



Gants

Nettoyage:

L'entretien consiste à nettoyer périodiquement la clôture:

En zone rurale ou urbaine peu dense ou l'ambiance ne comporte pas d'éléments agressifs, la fréquence des entretiens est, en général, de l'ordre de 1 fois / an.

En zone urbaine, ou l'ambiance comporte des éléments agressifs, la fréquence des entretiens est, en général, de l'ordre de 2 fois / an.

En zone industrielle ou marine, la fréquence des entretiens est, en général, de l'ordre de 3 fois / an.

Technique de nettoyage:



Une éponge non abrasive



Eau tiède + détergent inerte



Rinçage à l'eau claire



Essuyage avec un chiffon doux



Il est essentiel d'éviter l'usage de produits très agressifs, tels que certains détergents pour lave vaisselle, lessives, solvants et produits basiques ou acides. Il faut également proscrire l'usage de nettoyeur haute pression et les tampons abrasifs grossiers, tels que paille de fer, papier Eméri, etc... Eviter le nettoyage des surfaces chaudes et ensoleillées, surtout pour les surfaces laquées.

Protection de l'environnement et réemploi/recyclage du produit:

Si vos produits sont encore fonctionnels et en bon état, nous vous conseillons de les revendre ou de les donner à une structure de réemploi.

Si ce n'est pas possible, déposez-les dans un point de collecte en vous conformant aux exigences locales relatives à la mise au rebut des Produits et Matériaux de Construction du secteur du Bâtiment (PMCB). Ceux-ci pourront être recyclés !

Les pictogrammes ci-dessous vous informent sur les gestes de tri à appliquer aux emballages composant actuellement votre commande. Aluclos vous remercie par avance pour votre contribution.



Consignes pouvant varier localement

Outillage nécessaire



Perceuse à percussion



Visseuse



H13

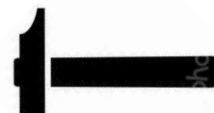

Béton Ø10



Acier Ø4



H8



Embouts TORX

Pour la recoupe des profils :



Scie sauteuse +
lame à métaux

Ou



Scie à onglets avec
lame pour alu

Ou



Meuleuse avec
disque à métaux

Ou



Scie à métaux

Types de fixation des poteaux

| | Poteau sur platine | Poteau à sceller |
|------------------------------------|---|--------------------|
| Hauteur H Maxi en m | $H \leq 1,6m$ | Jusqu'à 1,8 m |
| Dimension maçonnerie minimum | <p>150 mini</p> | <p>300 300 300</p> |
| | <p>Dans béton plein de bonne qualité Si parpaings creux → scellement chimique</p> | |

Informations dimensionnelles:

Version barreaux inclinés

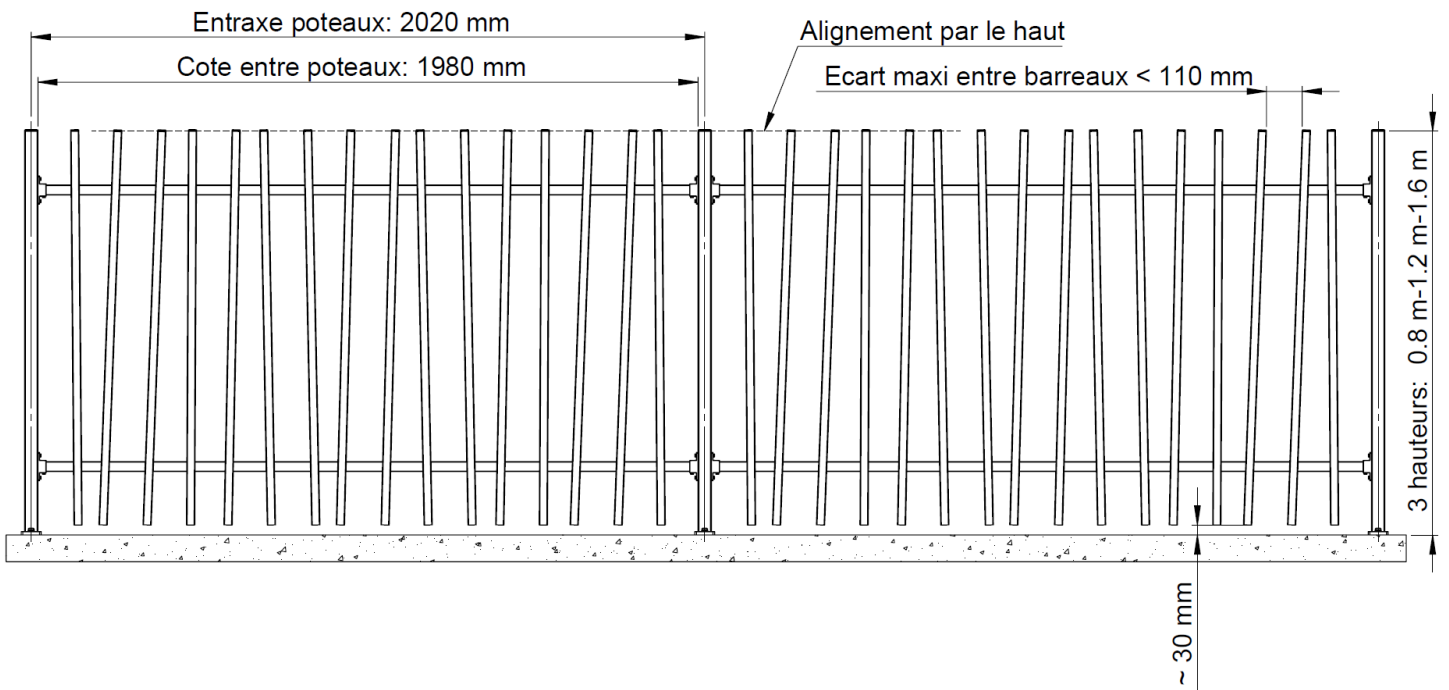

Version barreaux droits

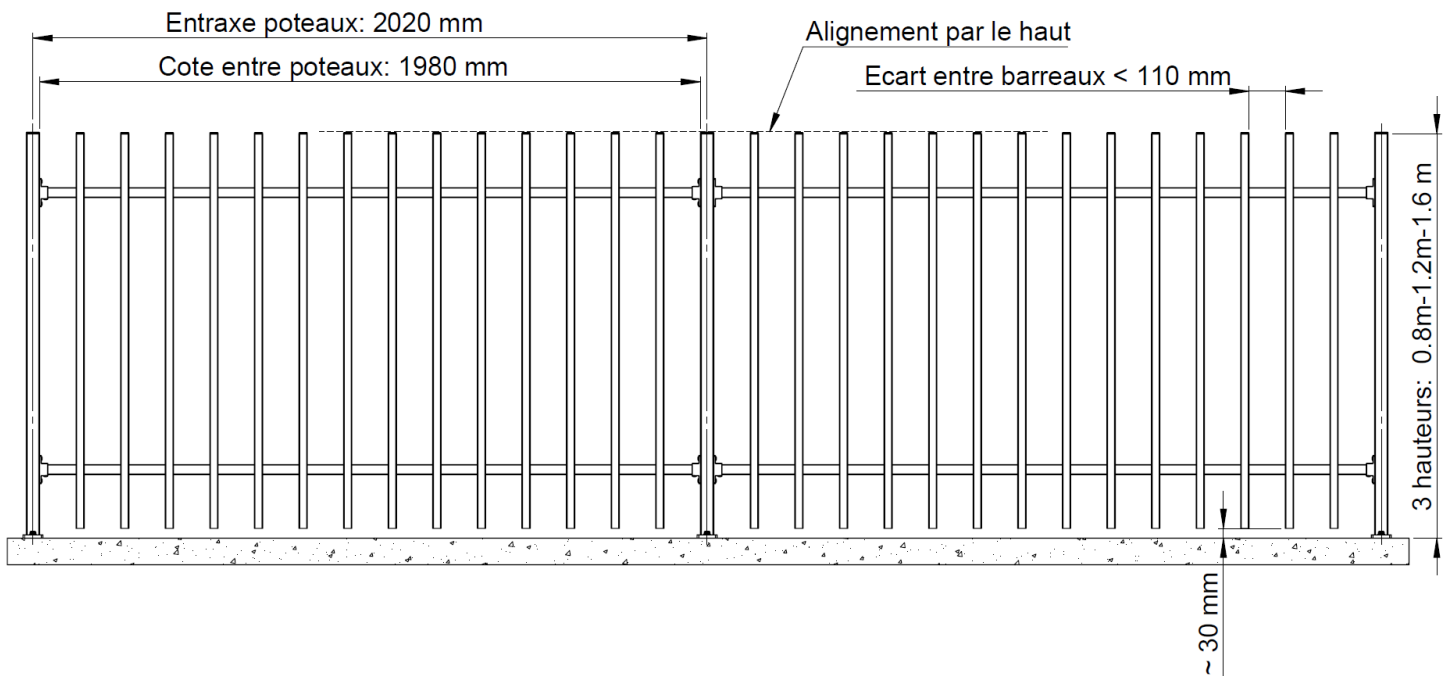

Veillez à bien respecter l'entraxe poteau afin de garantir le jeu de dilatation prévu entre les traverses et les poteaux.

Si le module barreaudé est recoupé, prévoir un jeu de 2 à 5 mm entre celui-ci et les poteaux.

Gestion des angles:

La clôture peut être fixée sur les 4 faces du poteau:

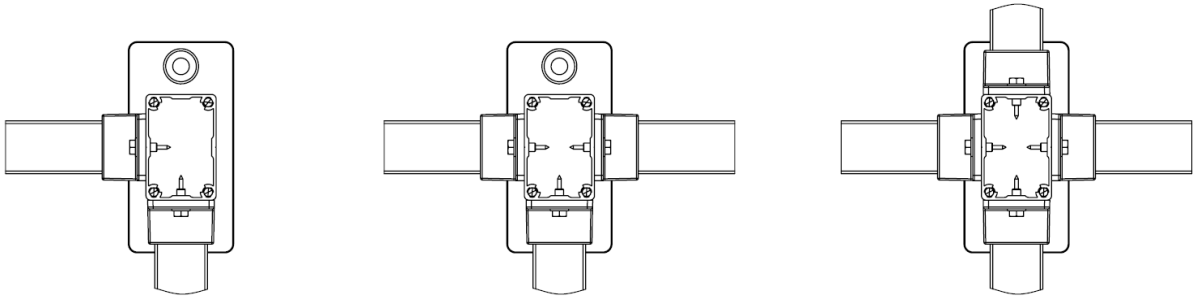

Le jeu entre la traverse et son embase permet un angle d'environ 3° soit 6° entre 2 modules barreadés:

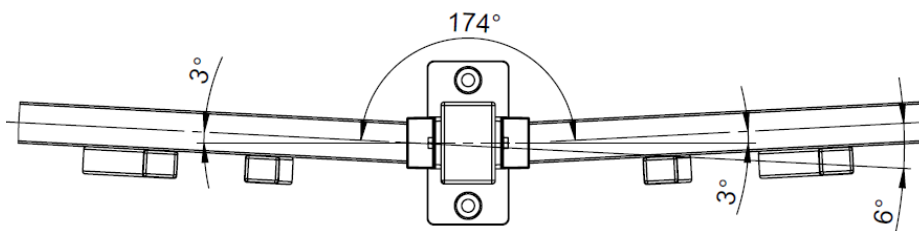

Astuce du poseur: Il est possible d'orienter votre clôture jusqu'à 45° en réalisant une découpe sur les traverses

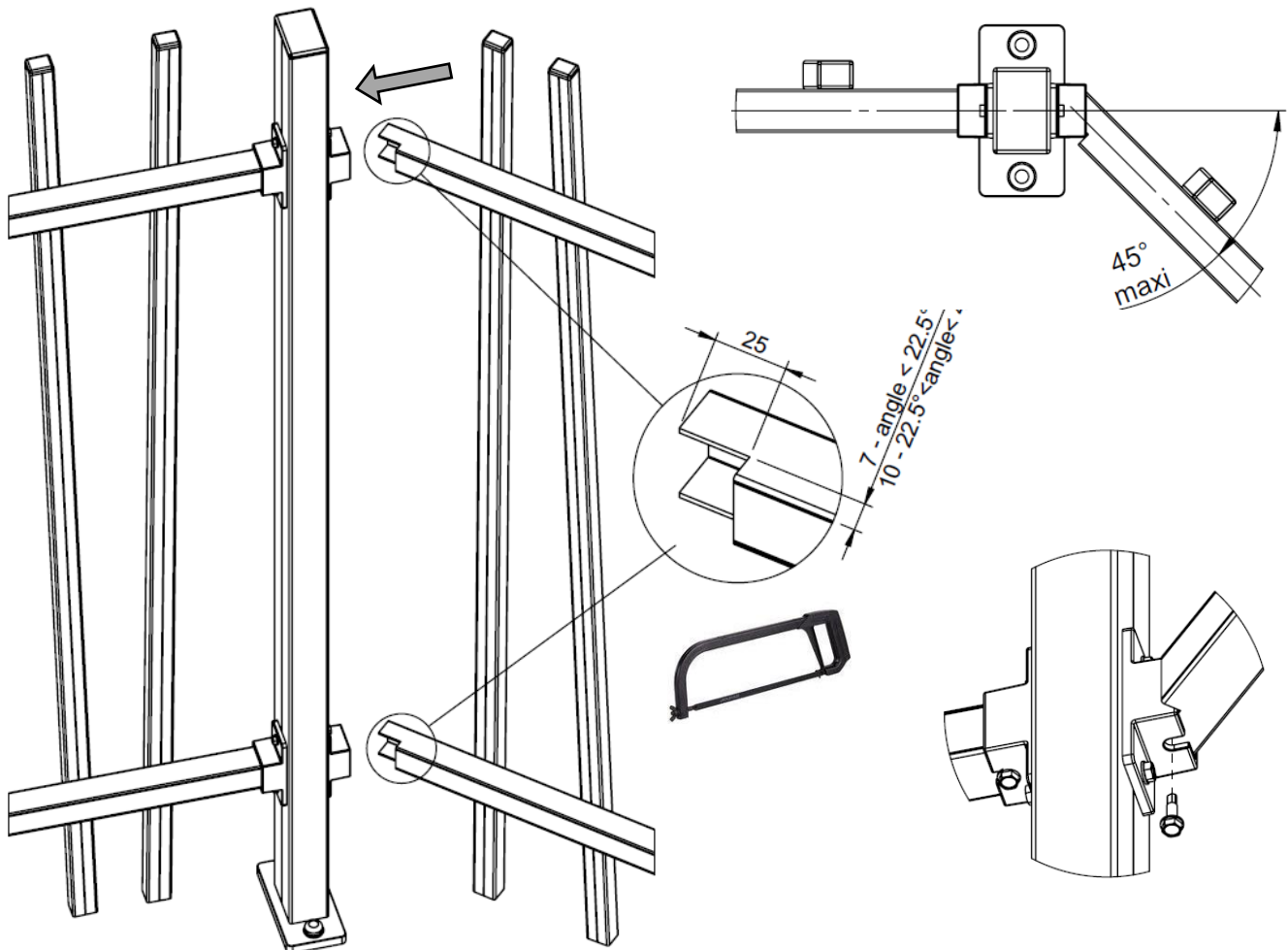

Préparation des modules barreautés:

- Glisser les embases (encoches vers le bas) sur les traverses des modules.
- Aligner les embases avec les traverses.

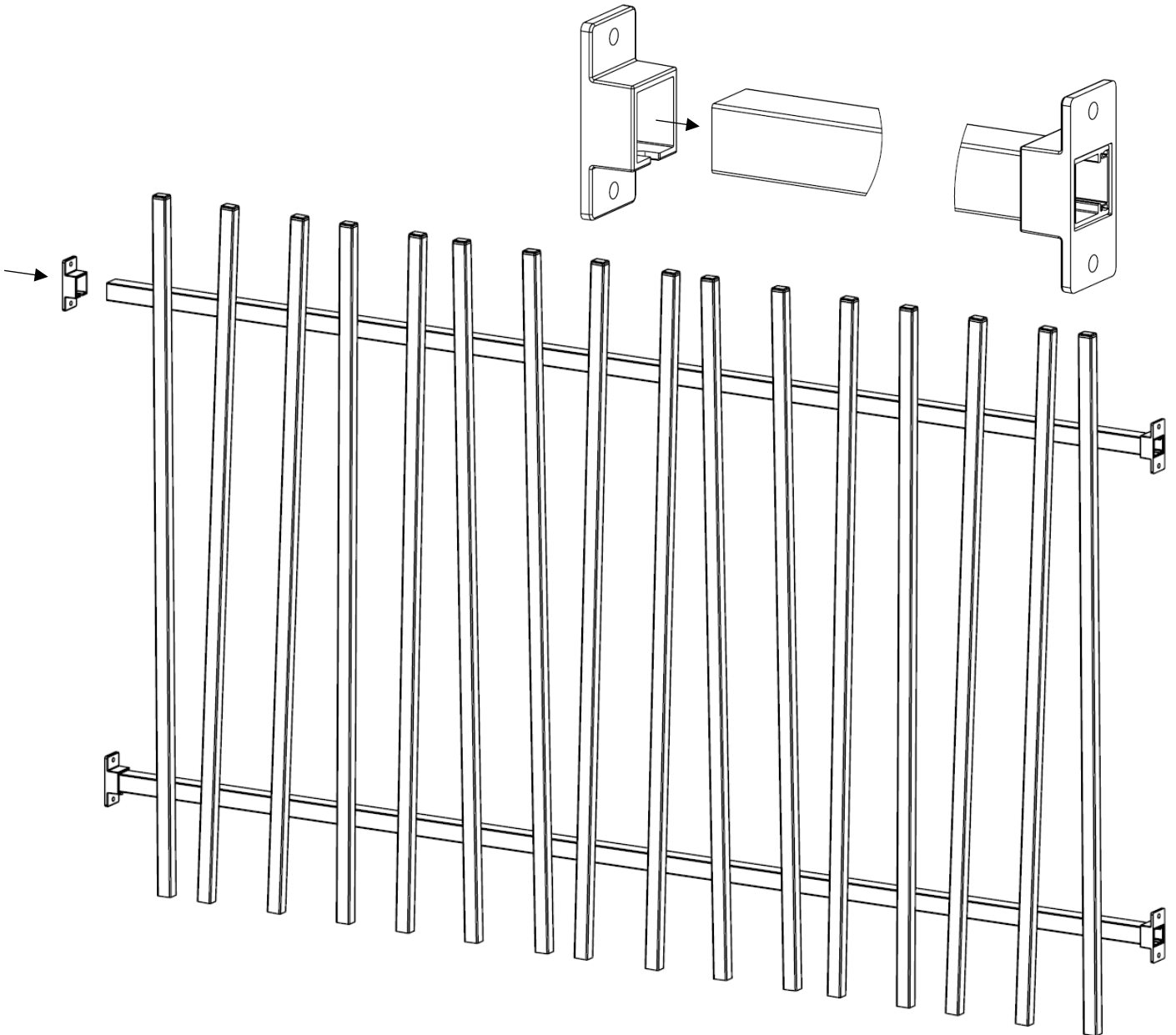

- Positionner les vis auto perceuses dans les traverses au travers des encoches **sans visser au contact** pour l'instant. Le serrage complet se fera à la fin de la pose du module.

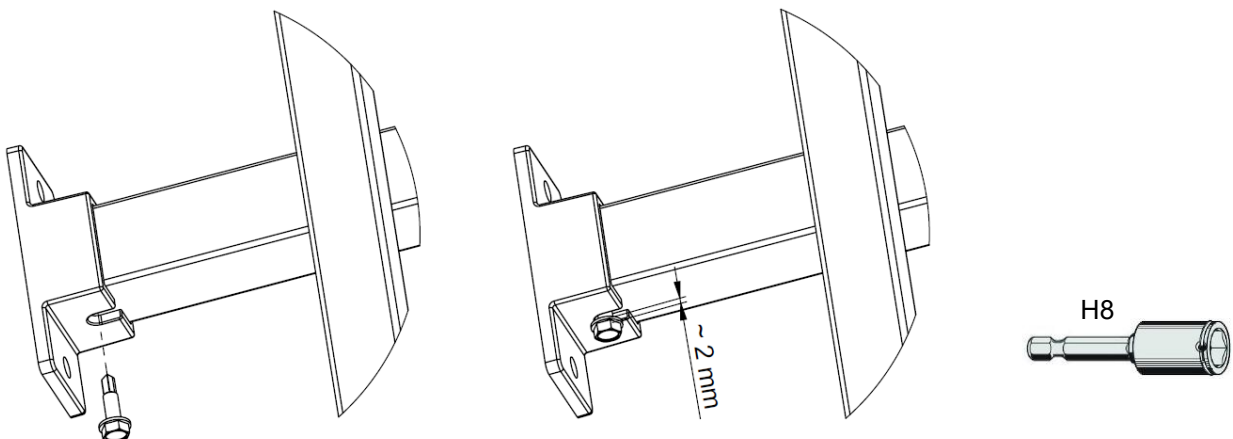

Pose de la clôture - poteaux sur platine:

- Fixer les embases sur les poteaux.
- Emboîter les bouchons sur les poteaux.



T25

Vis Torx 5,5x50

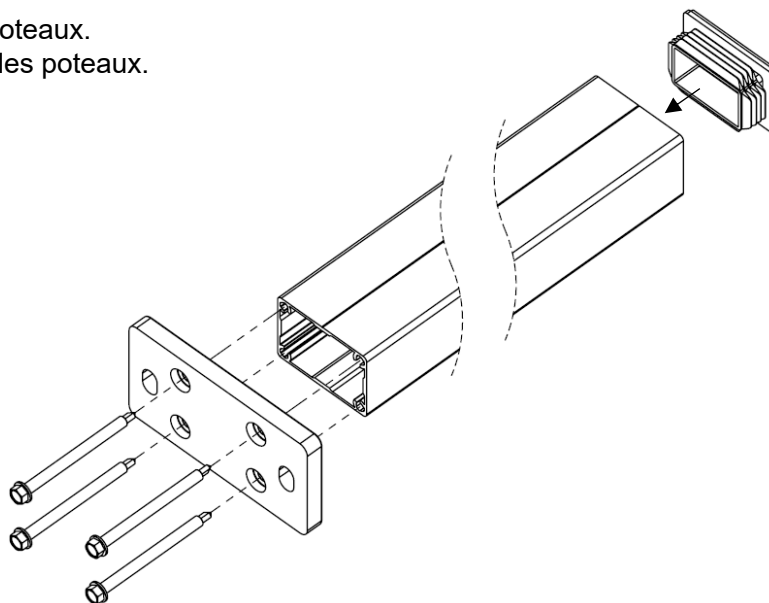

- Positionner le poteau de départ puis repérer la position des trous de fixation.
- Percer Ø10, mettre les chevilles puis fixer avec les tirefonds 8x60.
- Vérifier l'aplomb du poteau, caler si nécessaire.
- Enfin, mettre les caches vis.

Ø10

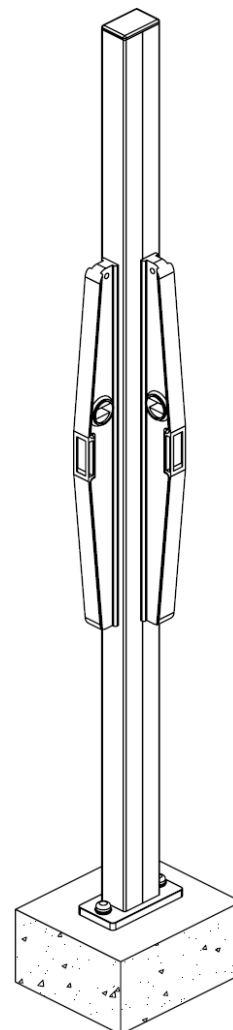
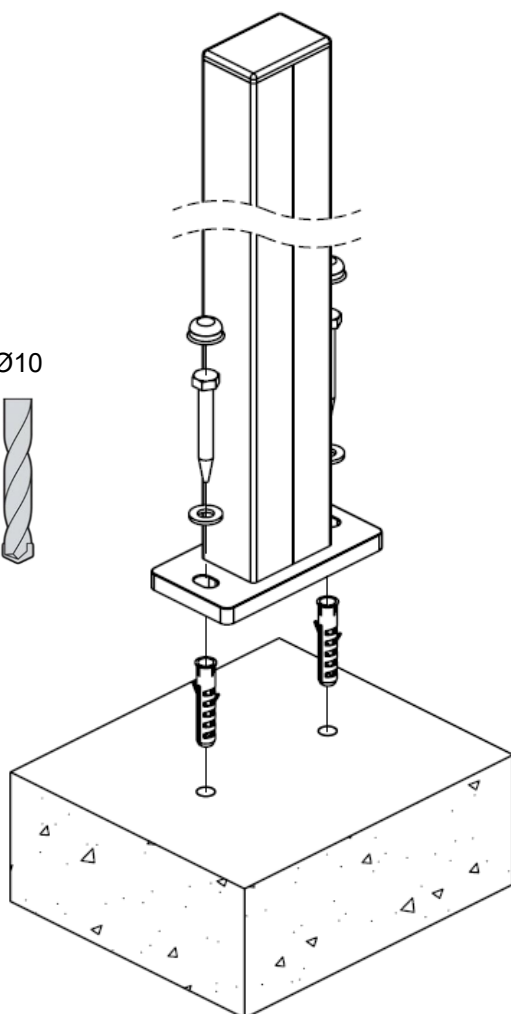

- Positionner le module barreauté dans l'axe des poteaux, en appui sur des cales pour respecter un alignement en partie haute de la clôture.
- Visser les embases sur les poteaux avec les vis auto perceuses TH 4,8x19 en s'alignant sur le repère axial du poteau.

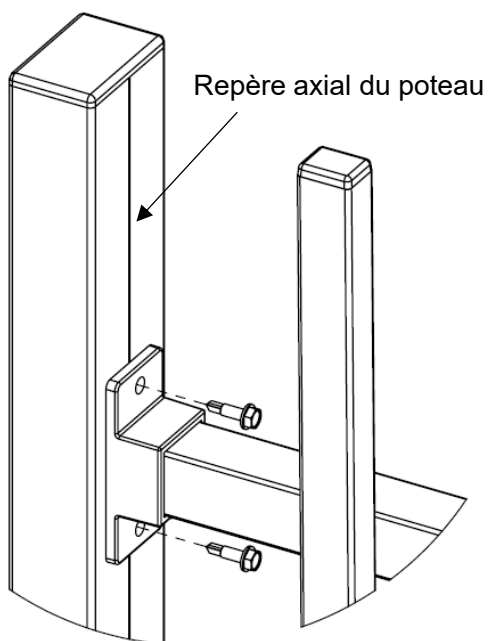
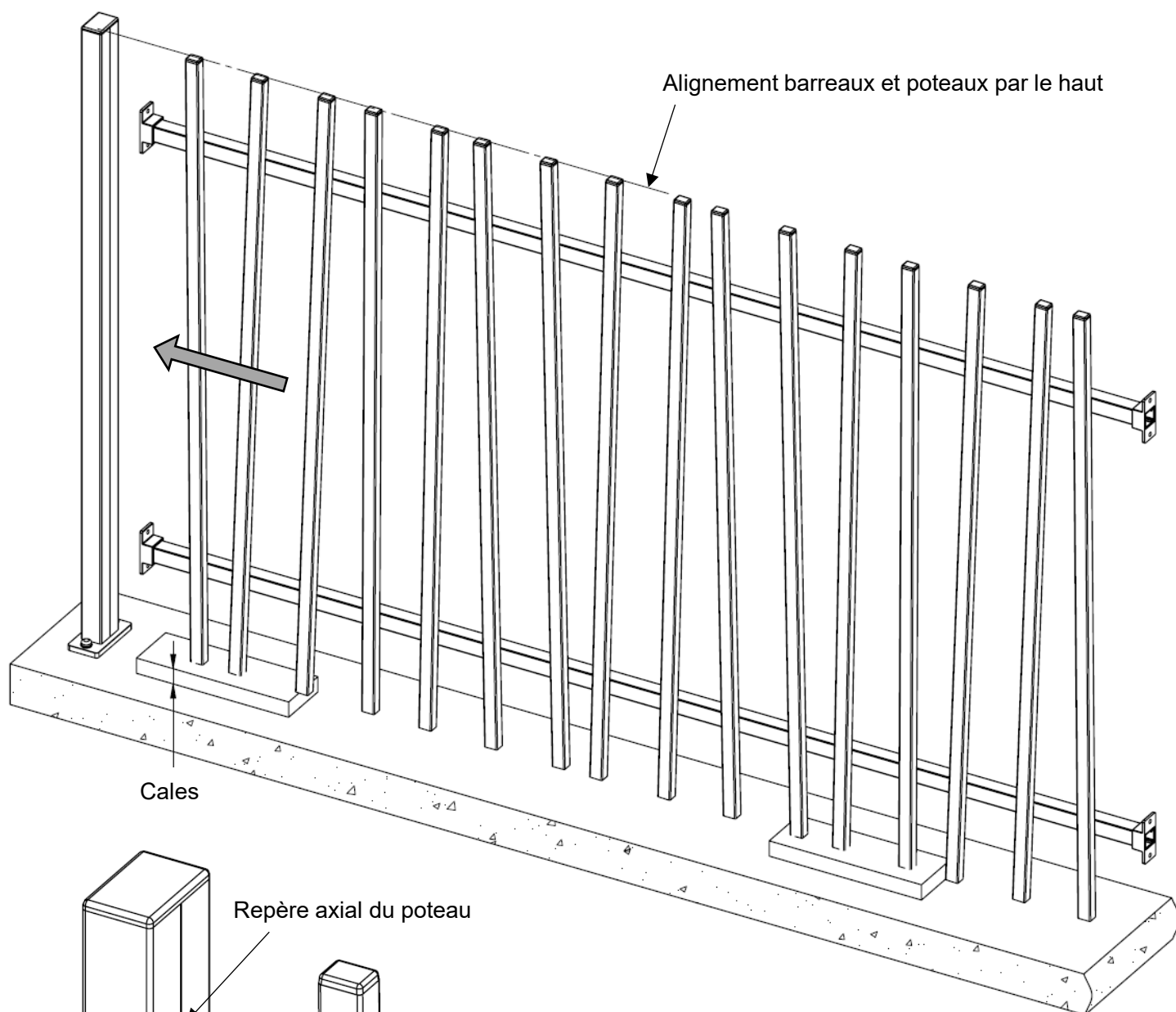

Attention: Lors du vissage, la proximité de la visseuse risque d'endommager la clôture. Pour éviter cela, pensez à protéger la clôture.

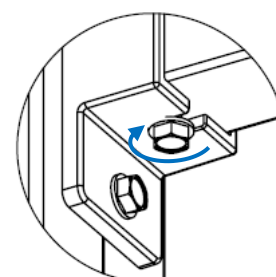

- Enfin, finir de visser au contact les vis de verrouillage des embases.

Pose de la clôture - poteaux à sceller:

- Sceller les poteaux d'aplomb en respectant un entraxe de 2020 mm. Les dimensions du scellement béton sont données à titre indicatif et peuvent être adaptées selon la nature du support.
- Emboîter les bouchons sur les poteaux.

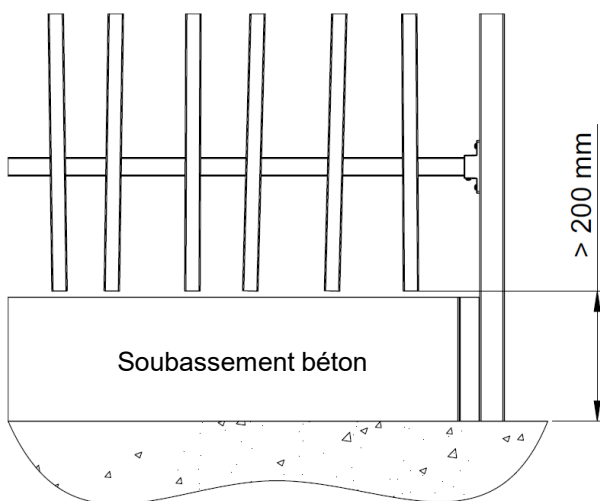
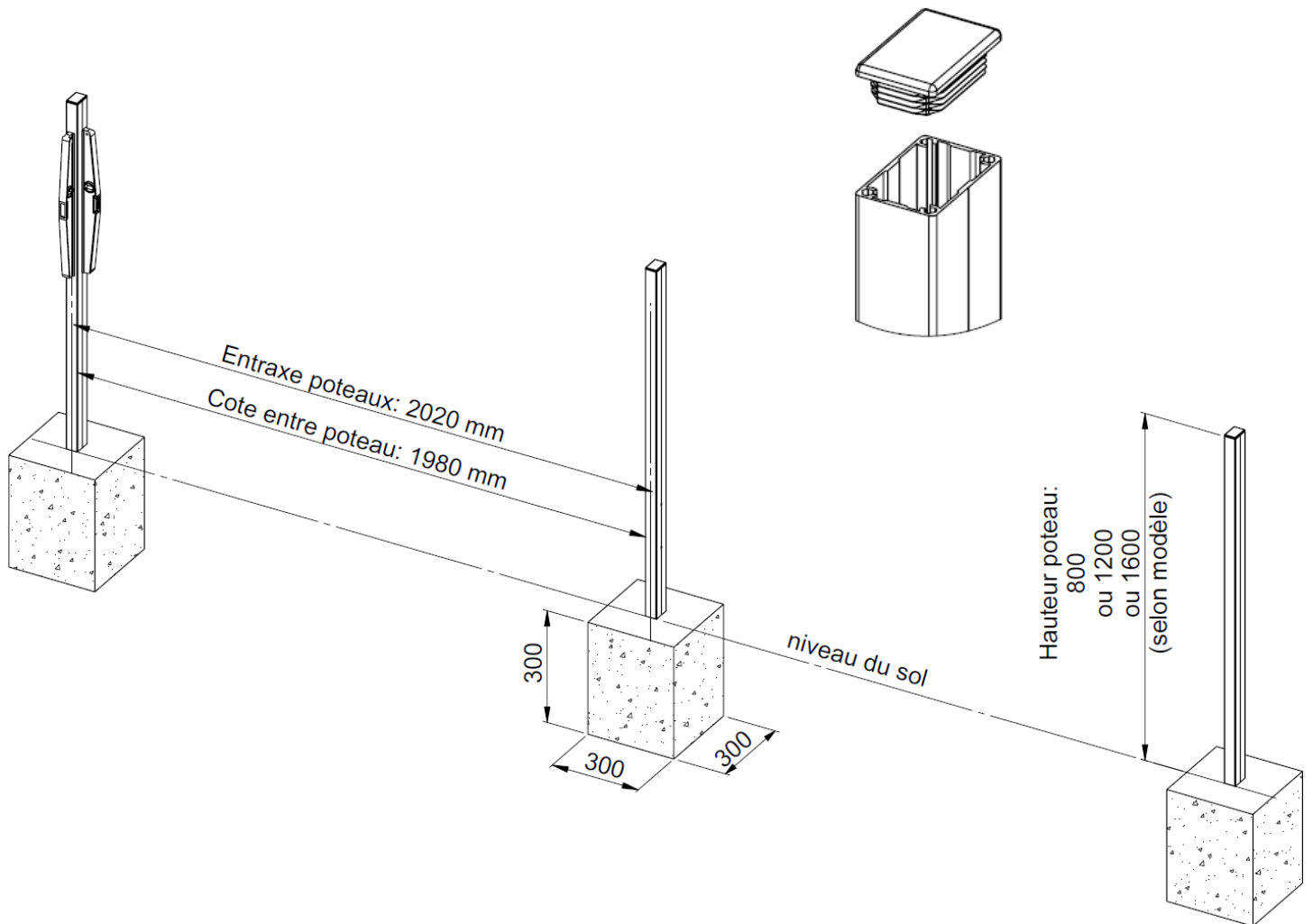

Si option soubassement béton prévoir au moins 200 mm en plus de hauteur poteau par rapport au sol
➔ Voir page 11 – Option Soubassement

- Glisser le module barreauté entre les poteaux, en appui sur des cales pour respecter un alignement en partie haute de la clôture.
- Visser les embases sur les poteaux avec les vis auto perceuses TH 4,8x19 en s'alignant sur le repère axial du poteau.

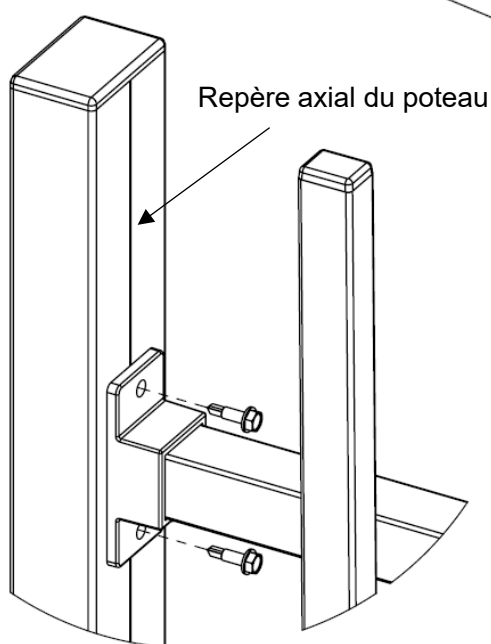
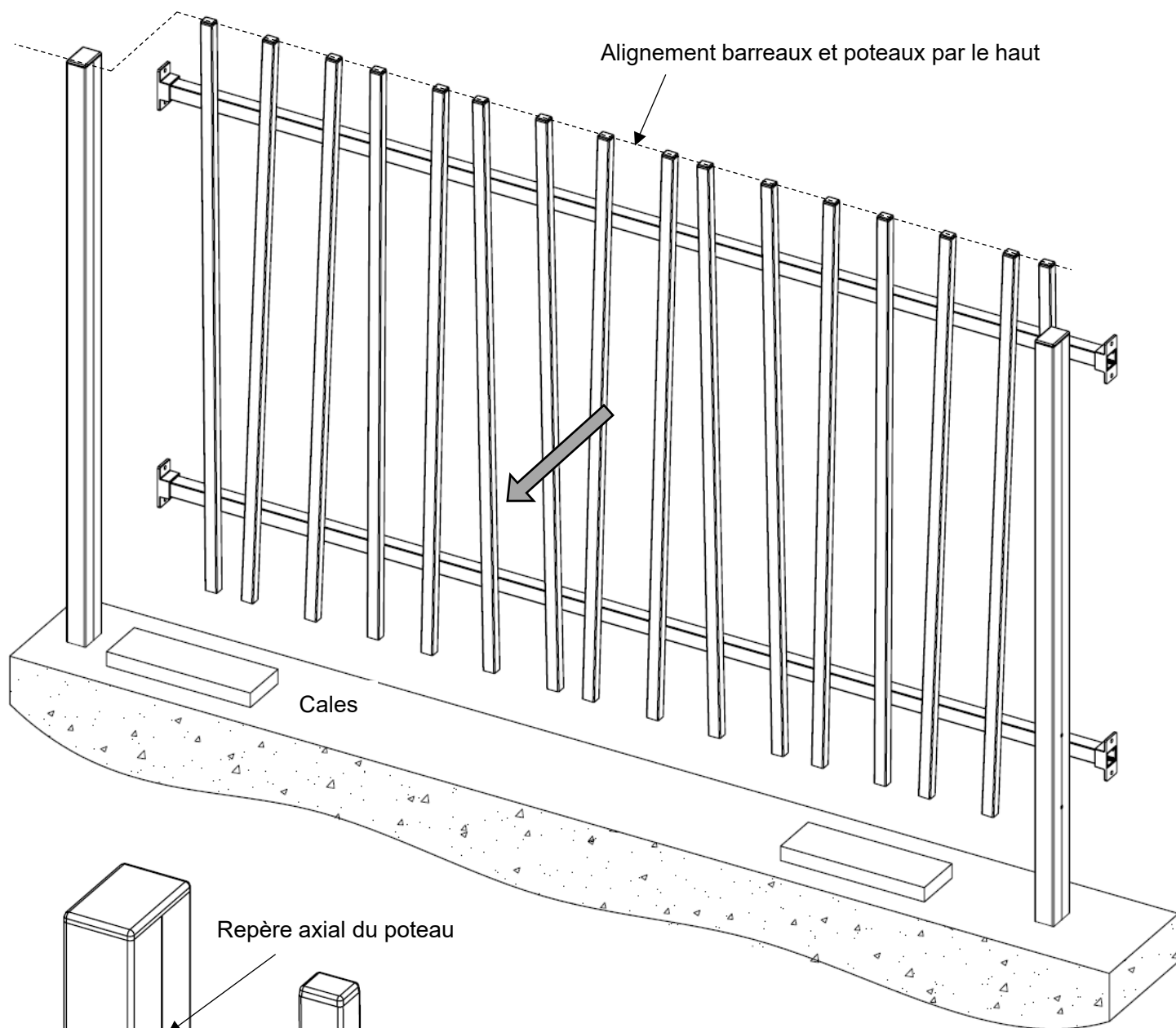

Attention: Lors du vissage, la proximité de la visseuse risque d'endommager la clôture. Pour éviter cela, pensez à protéger la clôture.

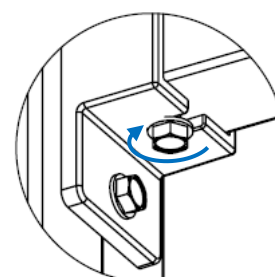

- Enfin, finir de visser au contact les vis de verrouillage des embases

Option soubassement:

Le kit de fixation est prévu pour des plaques de soubassement béton droites 1960x200x35/18
Référence 109012 de chez Méhat-Girpav.

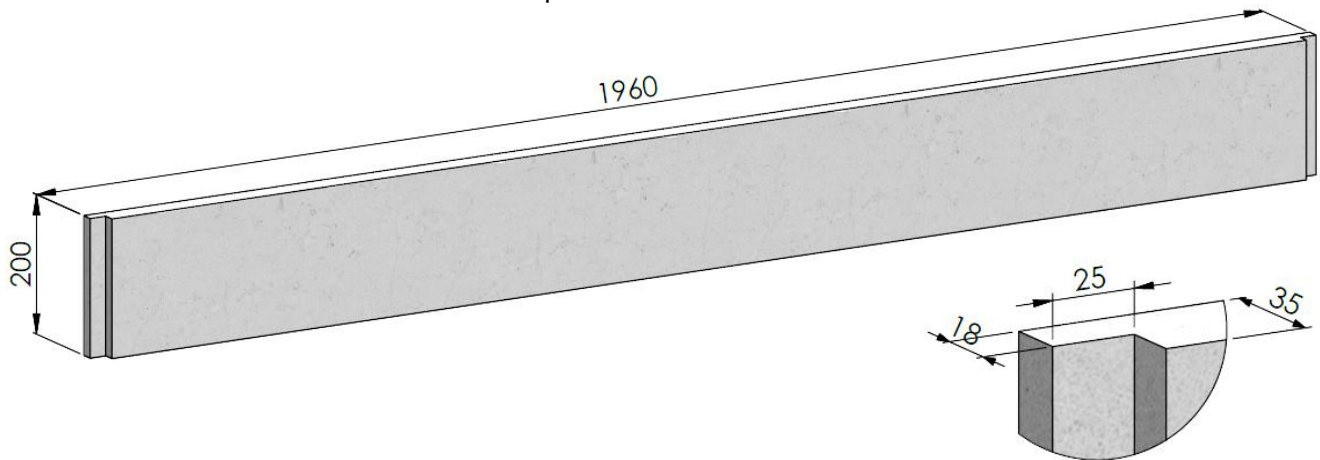

- Visser le profil U sur le poteau avec les vis tôles 4,8x25 en s'alignant sur le trait repère.
un pré-perçage $\varnothing 4$ est nécessaire.

